

Tipo	Dimensões (mm)				Código
	L	T	S	R	
A 10	10	6	4	4	PSA10
A 12	12	8	5	5	PSA12
A 16	16	10	6	6	PSA16
A 20	20	12	7	7	PSA20
A 25	25	14	8	8	PSA25
A 32	32	18	10	10	PSA32

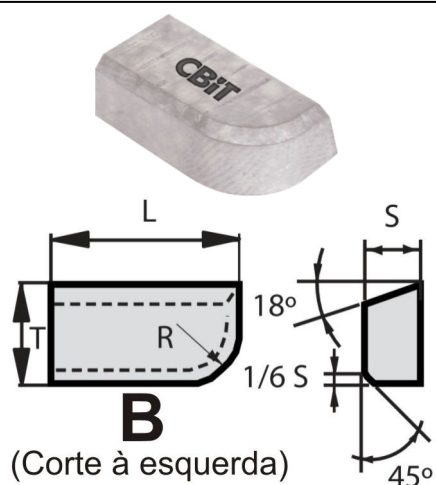

Tipo	Dimensões (mm)				Código
	L	T	S	R	
B 10	10	6	4	4	PSB10
B 12	12	8	5	5	PSB12
B 16	16	10	6	6	PSB16
B 20	20	12	7	7	PSB20
B 25	25	14	8	8	PSB25
B 32	32	18	10	10	PSB32

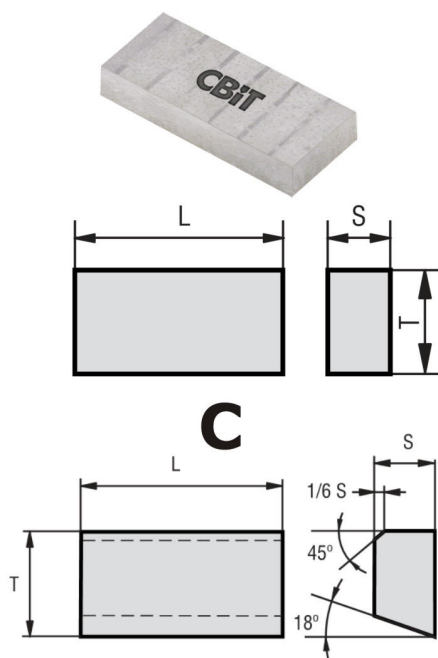

Tipo	Dimensões (mm)				Código
	L	T	S	R	
C 5	5	3	2	-	PSC5
C 6	6	4	2,5	-	PSC6
C 8	8	5	3	-	PSC8
C 10	10	6	4	-	PSC10
C 12	12	8	5	-	PSC12
C 16	16	10	6	-	PSC16
C 20	20	12	7	-	PSC20
C 25	25	14	8	-	PSC25
C 32	32	18	10	-	PSC32

Pastilha de Solda (ISO R242) P30 - CBIT

Pastilha de Metal Duro com fixação através de solda; a especificação P30 é indicada para a usinagem de aços convencionais em operações de desbaste leve e acabamento.

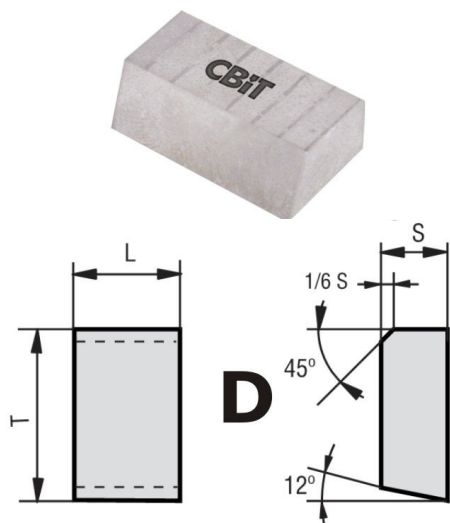

Tipo	Dimensões (mm)				Código
	L	T	S	R	
D 3	3	8	3	-	PSD3
D 4	4	10	4	-	PSD4
D 5	5	12	5	-	PSD5
D 6	6	14	6	-	PSD6
D 8	8	16	8	-	PSD8
D 10	10	18	10	-	PSD10
D 12	12	20	12	-	PSD12

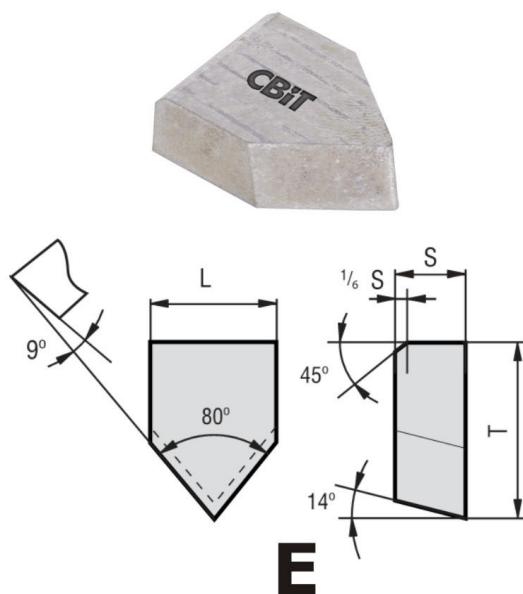

Tipo	Dimensões (mm)				Código
	L	T	S	R	
E 4	4	10	2,5	-	PSE4
E 5	5	12	3	-	PSE5
E 6	6	14	3,5	-	PSE6
E 8	8	16	4	-	PSE8
E 10	10	18	5	-	PSE10
E 12	12	20	6	-	PSE12
E 16	16	22	7	-	PSE16
E 20	20	25	8	-	PSE20
E 25	25	28	9	-	PSE25

Pastilha de Solda (ISO R242) P30 - CBIT

Pastilha de Metal Duro com fixação através de solda; a especificação P30 é indicada para a usinagem de aços convencionais em operações de desbaste leve e acabamento.

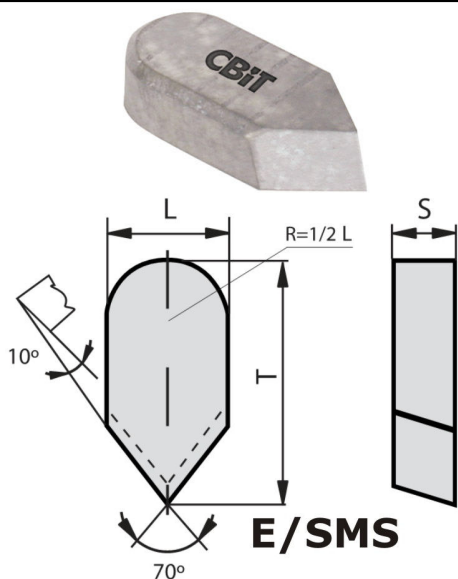

Tipo	Dimensões (mm)				Código
	L	T	S	R	
E/SMS 12	4	12	3	2	PSESMS12
E/SMS 14	5	14	3	2,5	PSESMS14
E/SMS 16	6	16	3	3	PSESMS16
E/SMS 18	8	18	4	4	PSESMS18
E/SMS 20	10	20	5	5	PSESMS20
E/SMS 25	12	25	6	6	PSESMS25
E/SMS 32	16	32	8	8	PSESMS32

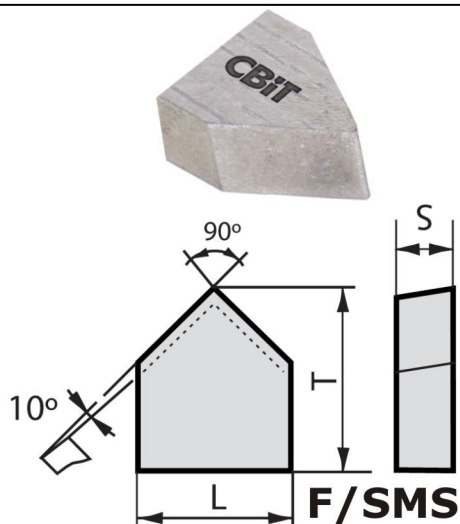

Tipo	Dimensões (mm)				Código
	L	T	S	R	
F/SMS 10	10	12	4	-	PSF10
F/SMS 13	13	15	4	-	PSF13
F/SMS 16	16	18	5	-	PSF16
F/SMS 20	20	20	7	-	PSF20
F/SMS 25	25	25	8	-	PSF25
F/SMS 30	30	30	9	-	PSF30

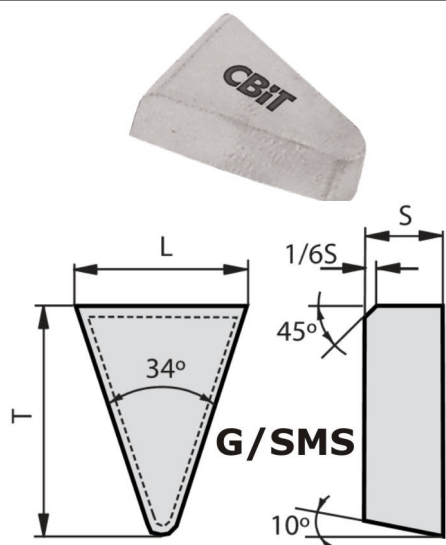

Tipo	Dimensões (mm)				Código
	L	T	S	R	
G/SMS 8	8	12	4	1	PSG8
G/SMS 10	10	14	4	1,5	PSG10
G/SMS 12	12	17	5	2,5	PSG12
G/SMS 16	16	20	6	3,5	PSG16
G/SMS 20	20	24	6	4,5	PSG20
G/SMS 25	25	28	8	6	PSG25
G/SMS 30	30	34	10	8	PSG30

Pastilha de Solda (SMS) P30 - CBIT

Pastilha de Metal Duro com fixação através de solda; a especificação P30 é indicada para a usinagem de aços convencionais em operações de desbaste leve e acabamento.